

FanControl-GSM

Подключение системы на автомобиле Land Rover

Применение системы на автомобиле Range Rover Vogue (2013)

Группа 5, подгруппа 1 CAN-шина в автомобиле: <ul style="list-style-type: none"> • CAN-L – оранжевый с коричневой полосой • CAN-H – оранжевый с фиолетовой полосой. 	Штатная кнопка управления: <ul style="list-style-type: none"> • Кнопка закрытия ЦЗ на двери водителя.
Двери + Багажник + Капот + Паника штатной сигнализации + Статус центрального замка +	Двигатель заведен + Температура двигателя + Температура за бортом + Уровень топлива + Управление со штатного брелка + Управление автономной вентиляцией ∅

Управление штатным (заводским) автономным отопителем

Система позволяет включить штатный автономный отопитель для прогрева двигателя и салона.



- Включение системы возможно только однократно за период между включениями зажигания.
- Максимальное время работы системы ограничено 20 мин.

Подключение системы

Система подключается к CAN-шине в любом удобном месте, например у блока управления климат-контролем, который расположен под перчаточным ящиком. При подключении используется пара проводов системы, CAN 1 (см. рисунок 1).



Рис. 1

Вывод системы №10 (синий/желтый провод) необходимо подключить к контакту №4 (коричневый/фиолетовый провод) 6-контактного разъема штатного отопителя (см. рисунок 2).

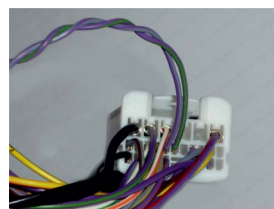

Рис. 2

Подробное описание подключения см. в схеме 1.

Управление дополнительно установленным автономным отопителем

Система позволяет включить климатическую установку автомобиля и одновременно с этим запустить дополнительно установленный автономный отопитель.

Подключение системы

Система подключается в разрыв CAN-шины автомобиля (парами проводов CAN 1 и CAN 3) непосредственно у блока управления климат-контролем (см. рисунок 1), который находится за перчаточным ящиком.

Подробное описание подключения см. в схеме 2.

Применение системы на автомобиле Range Rover Vogue (2014-2015), Sport (2014-2015)

<p>Для Range Rover Vogue (2014-2015) группа 5, подгруппа 2 Для Range Rover Sport (2014-2015) со штатным отопителем группа 5, подгруппа 4 Для Range Rover Sport (2014-2015) с нештатным отопителем группа 5, подгруппа 2 CAN-шина в автомобиле:</p> <ul style="list-style-type: none"> • CAN-L – серый с фиолетовой полосой • CAN-H – фиолетовый с зеленой полосой. 	<p>Штатная кнопка управления:</p> <ul style="list-style-type: none"> • Кнопка «Home».
<p>Двери +</p> <p>Багажник +</p> <p>Капот +</p> <p>Паника штатной сигнализации +</p> <p>Статус центрального замка ⊖</p>	<p>Двигатель заведен +</p> <p>Температура двигателя ⊖</p> <p>Температура за бортом ⊖</p> <p>Уровень топлива ⊖</p> <p>Управление со штатного брелка ⊖</p> <p>Управление автономной вентиляцией +</p>

Управление штатным (заводским) автономным отопителем

Система позволяет включить штатный автономный отопитель для прогрева двигателя и салона.



- Включение системы возможно только однократно за период между включениями зажигания.
- Максимальное время работы системы ограничено 20 мин.

Подключение системы

Система подключается в разрыв CAN-шины автомобиля (парами проводов CAN 1 и CAN 3) непосредственно у блока управления климат-контролем, который находится за перчаточным ящиком (см. рисунок 3).



Рис. 3

Подробное описание подключения см. в схеме 3.

Управление дополнительно установленным автономным отопителем

Система позволяет включить климатическую установку автомобиля и одновременно с этим запустить дополнительно установленный автономный отопитель.

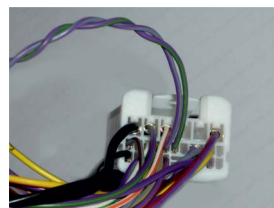
Подключение системы

Система подключается в разрыв CAN-шины автомобиля (парами проводов CAN 1 и CAN 3) непосредственно у блока управления климат-контролем (см. рисунок 3), который находится за перчаточным ящиком.

Подробное описание подключения см. в схеме 2.



Чтобы настроить систему для работы с дополнительным отопителем необходимо включить «Альтернативный алгоритм управления климатической установкой №1».

Сделать это можно с помощью TECprog или встроенной кнопки программирования:

1. Нажмите 16 раз кнопку программирования.
2. Система проинформирует о состоянии пункта сериями по 1 световому сигналу.
3. Нажмите 1 раз кнопку программирования.
4. Система проинформирует о состоянии пункта сериями по 2 световых сигнала.

! Вы можете самостоятельно настроить режим работы климатической установки, в которой она будет включаться при запуске отопителя. Для этого:

1. Включите зажигание.
2. Настройте климатическую установку в выбранный Вами режим.
3. Нажмите и удерживайте 2 с кнопку «Setup». Загорится СИД.
4. При успешном сохранении настроек СИД подает 4 сигнала.

Применение системы на автомобиле Range Rover Vogue (2016), Sport (2016)

<p>Группа 5, подгруппа 2 CAN-шина в автомобиле:</p> <ul style="list-style-type: none"> • CAN-L – серый с фиолетовой полосой • CAN-H – фиолетовый с зеленой полосой. 	<p>Штатная кнопка управления:</p> <ul style="list-style-type: none"> • Кнопка «Home».
<p>Двери +</p> <p>Багажник +</p> <p>Капот +</p> <p>Паника штатной сигнализации +</p> <p>Статус центрального замка ⊖</p>	<p>Двигатель заведен +</p> <p>Температура двигателя ⊖</p> <p>Температура за бортом ⊖</p> <p>Уровень топлива ⊖</p> <p>Управление со штатного брелка ⊖</p> <p>Управление автономной вентиляцией +</p>

Управление штатным (заводским) автономным отопителем

Система позволяет включить штатный автономный отопитель для прогрева двигателя и салона.

- !**
- Включение системы возможно только однократно за период между включениями зажигания.
 - Максимальное время работы системы ограничено 20 мин.

Подключение системы

Система подключается к CAN-шине в любом удобном месте, например у блока управления климат-контролем, который расположен под перчаточным ящиком. При подключении используется пара проводов системы, CAN 1 (см. рисунок 4).



Рис. 4

Вывод системы №10 (синий/желтый провод) необходимо подключить к контакту №4 (коричневый/фиолетовый провод) 6-контактного разъема штатного отопителя (см. рисунок 4). Для подключения необходимо использовать дополнительное реле.

Подробное описание подключения см. в схеме 7.

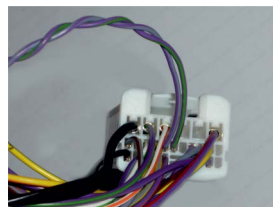

Рис. 5

Применение системы на автомобиле Discovery 4

Группа 5, подгруппа 3 CAN-шина в автомобиле: <ul style="list-style-type: none"> • CAN-L – желтый с синей полосой • CAN-H – желтый с белой полосой 	Штатная кнопка управления: <ul style="list-style-type: none"> • Кнопка «Home».
Двери + Багажник + Капот + Паника штатной сигнализации + Статус центрального замка +	Двигатель заведен + Температура двигателя + Температура за бортом + Уровень топлива + Управление со штатного брелка + Управление автономной вентиляцией ∅

Управление штатным (заводским) автономным отопителем

Система позволяет включить штатный автономный отопитель для прогрева двигателя и салона.



- Включение системы возможно только однократно за период между включениями зажигания.
- Максимальное время работы системы ограничено 20 мин.

Подключение системы

Система подключается в разрыв CAN-шины автомобиля (парами проводов CAN 1 и CAN 3) непосредственно у блока управления климат-контролем, который находится над педалью газа (см. рисунок 6).

Подробное описание подключения см. в схеме 3.



Рис. 6

Управление дополнительно установленным автономным отопителем

Система позволяет включить климатическую установку автомобиля и одновременно с этим запустить дополнительно установленный автономный отопитель.

Подключение системы

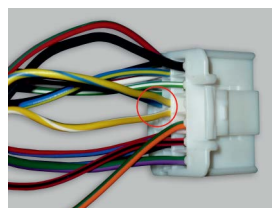
Система подключается в разрыв CAN-шины автомобиля (парами проводов CAN 1 и CAN 3) непосредственно у блока управления климат-контролем (см. рисунок 6), который находится над педалью газа.

Подробное описание подключения см. в схеме 2.



Чтобы настроить систему для работы с дополнительным отопителем необходимо включить «Альтернативный алгоритм управления климатической установкой №1». Сделать это можно с помощью TECrog или встроенной кнопки программирования:

1. Нажмите 16 раз кнопку программирования.
2. Система проинформирует о состоянии пункта сериями по 1 световому сигналу.
3. Нажмите 1 раз кнопку программирования.
4. Система проинформирует о состоянии пункта сериями по 2 световых сигнала.

Применение системы на автомобиле Evoque (2011-2013), Freelander 2 (2013--)

Группа 5, подгруппа 5 CAN-шина в автомобиле: <ul style="list-style-type: none"> • CAN-L – оранжевый с фиолетовой полосой • CAN-H – серый с оранжевой полосой 	Штатная кнопка управления: <ul style="list-style-type: none"> • Кнопка «Home».
Двери + Багажник + Капот + Паника штатной сигнализации + Статус центрального замка +	Двигатель заведен + Температура двигателя + Температура за бортом + Уровень топлива + Управление со штатного брелка + Управление автономной вентиляцией ∅

Управление штатным (заводским) автономным отопителем

Система позволяет включить штатный автономный отопитель для прогрева двигателя и салона.

- ! Включение системы возможно только однократно за период между включениями зажигания.
- Максимальное время работы системы ограничено 20 мин.
- Климатическая установка включается в продувочный режим.

Подключение системы

Система подключается в разрыв CAN-шины автомобиля (парами проводов CAN 1 и CAN 3) в жгуте, подходящему непосредственно к отопителю (см. рисунок 7).

Подробное описание подключения см. в схеме 4.



Рис. 7

Применение системы на автомобиле Evoque (2014-2016)

Группа 5, подгруппа 2 CAN-шина в автомобиле: <ul style="list-style-type: none"> • CAN-L – серый с фиолетовой полосой • CAN-H – фиолетовый с зеленой полосой 	Штатная кнопка управления: <ul style="list-style-type: none"> • Кнопка «Home». Управление со штатного брелка: <ul style="list-style-type: none"> • Поддерживается.
Двери + Багажник + Капот + Паника штатной сигнализации + Статус центрального замка ∅	Двигатель заведен + Температура двигателя ∅ Температура за бортом ∅ Уровень топлива ∅ Управление со штатного брелка + Управление автономной вентиляцией ∅

Управление штатным (заводским) автономным отопителем

Система позволяет включить штатный автономный отопитель для прогрева двигателя и салона.

- ! Включение системы возможно только однократно за период между включениями зажигания.
- Максимальное время работы системы ограничено 20 мин.
- Климатическая установка включается в продувочный режим.

Подключение системы

Система подключается в параллель к CAN-шине автомобиля парой проводов CAN 1, подключение возможно непосредственно за климат-контролем (см. рисунок 8).



Рис. 8

Выход №10 системы (синий/желтый провод) необходимо подключить к фиолетовому/коричневому проводу, находящемуся в жгуте, идущему к штатному отопителю (см. рисунок 9).

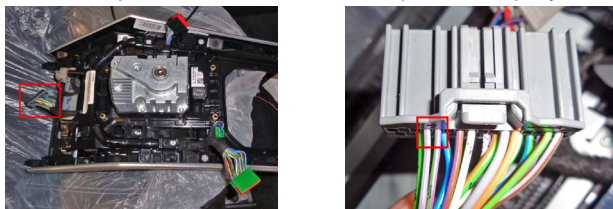

Рис. 9

Подробное описание подключения см. в схеме 5.

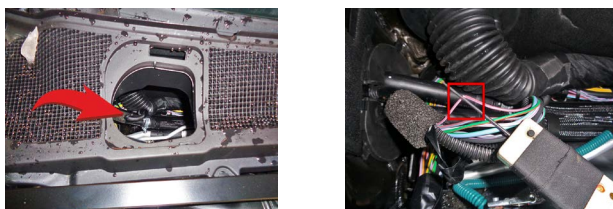

- Включение системы возможно только однократно за период между включениями зажигания.
- Максимальное время работы системы ограничено 20 мин.
- Запуск осуществляется аналогично штатному брелку.

Управление дополнительно установленным автономным отопителем

Система позволяет включить климатическую установку автомобиля и одновременно с этим запустить дополнительно установленный автономный отопитель.

Подключение системы

Система подключается в разрыв CAN-шины автомобиля (парами проводов CAN 1 и CAN 3) непосредственно у блока управления климат-контролем (см. рисунок 8).

Подробное описание подключения см. в схеме 2.



Чтобы настроить систему для работы с дополнительным отопителем необходимо включить «Альтернативный алгоритм управления климатической установкой №1».

Сделать это можно с помощью ТЕСрго или встроенной кнопки программирования:

1. Нажмите 16 раз кнопку программирования.
2. Система проинформирует о состоянии пункта сериями по 1 световому сигналу.
3. Нажмите 1 раз кнопку программирования.
4. Система проинформирует о состоянии пункта сериями по 2 световых сигнала.

Применение системы на автомобиле Discovery Sport (2015-2016)

Группа 5, подгруппа 6 CAN-шина в автомобиле: <ul style="list-style-type: none"> • CAN-L – серый с фиолетовой полосой • CAN-H – фиолетовый с зеленой полосой 		Штатная кнопка управления: <ul style="list-style-type: none"> • Кнопка «Home». 	
Двери	+	Двигатель заведен	+
Багажник	+	Температура двигателя	+
Капот	+	Температура за бортом	+
Паника штатной сигнализации	+	Уровень топлива	⊖
Статус центрального замка	⊖	Управление со штатного брелка	+
		Управление автономной вентиляцией	⊖

Управление штатным (заводским) догревателем

Система позволяет включить штатный автономный отопитель для прогрева двигателя и салона, и запустить климатическую установку в последний оставленный режим.

Подключение системы

Система подключается в разрыв CAN-шины автомобиля (парами проводов CAN 1 и CAN 3) непосредственно у блока управления климат-контролем (см. рисунок 10).

Подробное описание подключения см. в схеме 3.



Рис. 10

Применение системы на автомобиле Discovery Sport (2017--)

Группа 17, подгруппа 1 CAN-шина в автомобиле: <ul style="list-style-type: none"> • CAN-L – серый с фиолетовой полосой • CAN-H – фиолетовый с зеленой полосой 		Штатная кнопка управления: <ul style="list-style-type: none"> • Кнопка «Home». 	
Двери	+	Двигатель заведен	+
Багажник	+	Температура двигателя	+
Капот	+	Температура за бортом	+
Паника штатной сигнализации	+	Уровень топлива	⊖
Статус центрального замка	⊖	Управление со штатного брелка	+
		Управление автономной вентиляцией	⊖

Управление штатным (заводским) догревателем

Система позволяет включить штатный автономный отопитель для прогрева двигателя и салона, и запустить климатическую установку в последний оставленный режим.

Подключение системы

Система подключается в разрыв CAN-шины автомобиля (парами проводов CAN 1 и CAN 3) непосредственно у блока управления климат-контролем (см. рисунок 10).

Подробное описание подключения см. в схеме 3.

Схема 1



Схема 2



Схема 3

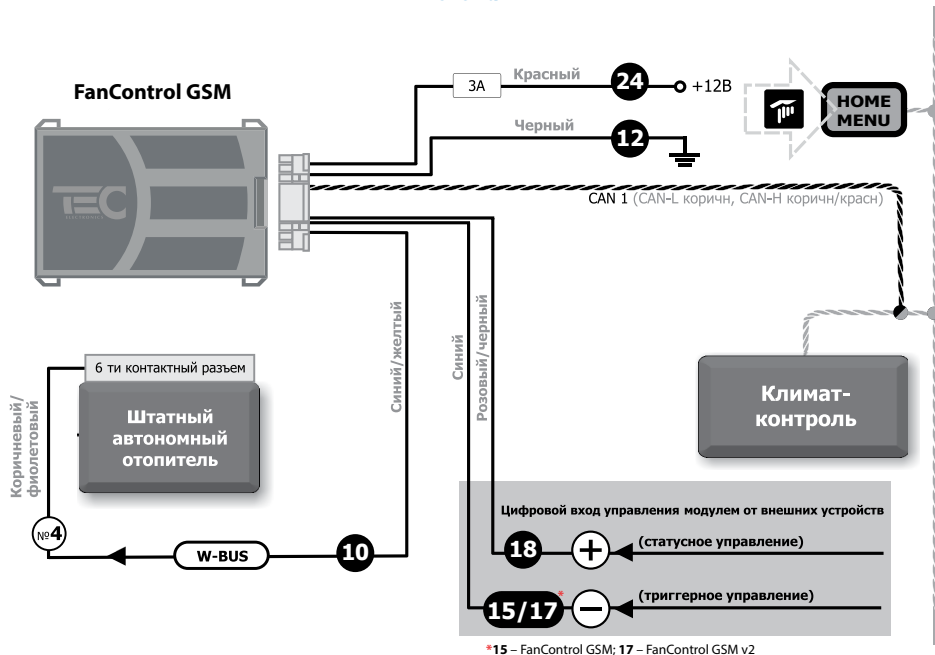

Схема 4

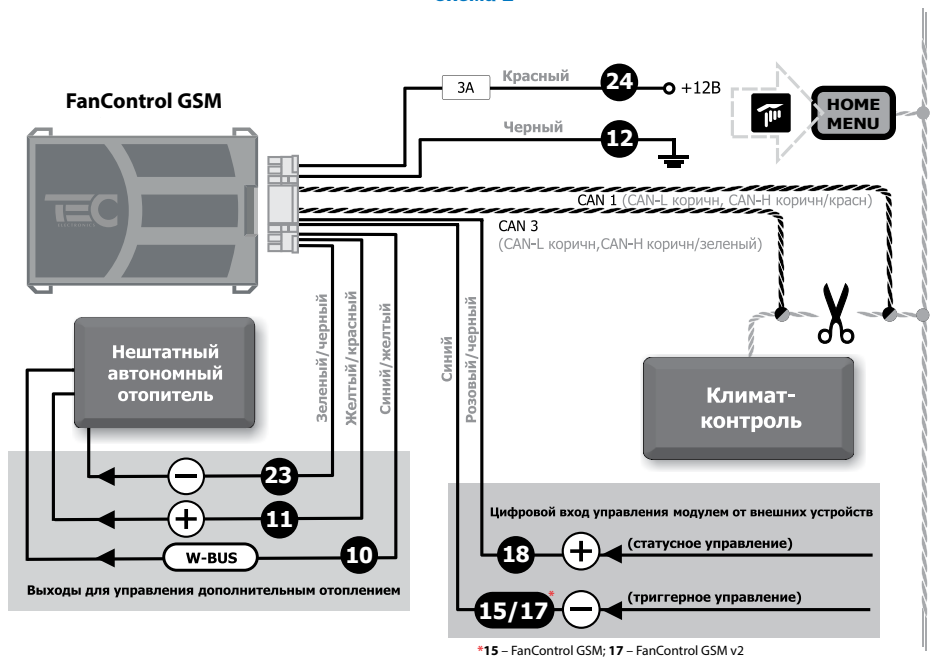

Схема 5

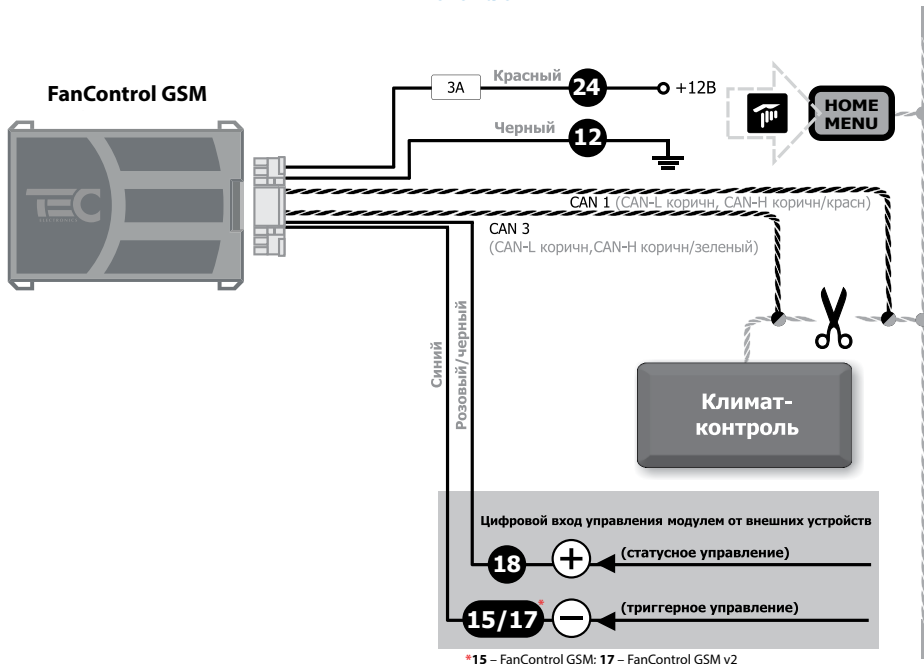

Схема 6

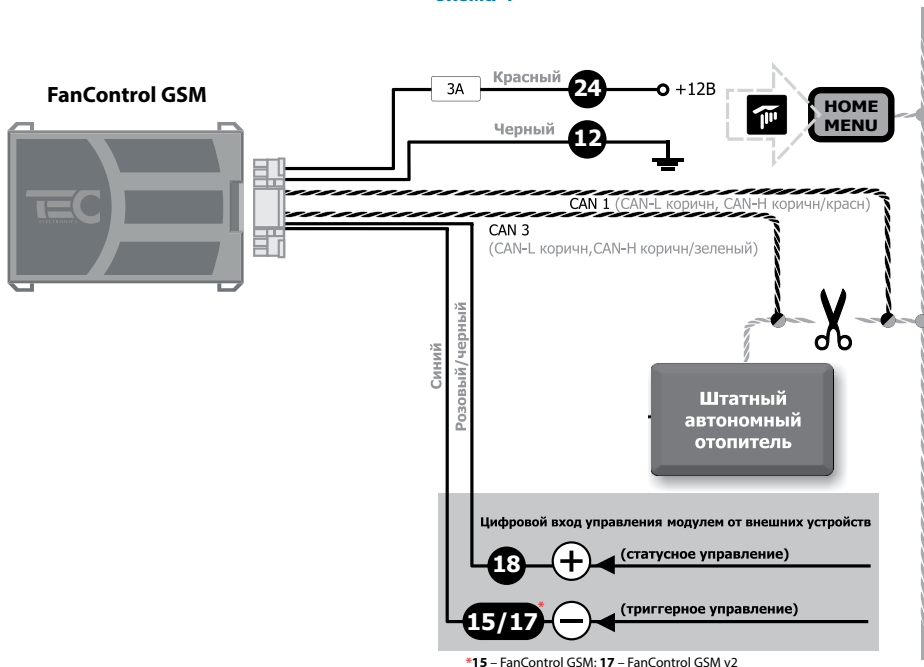

Схема 7

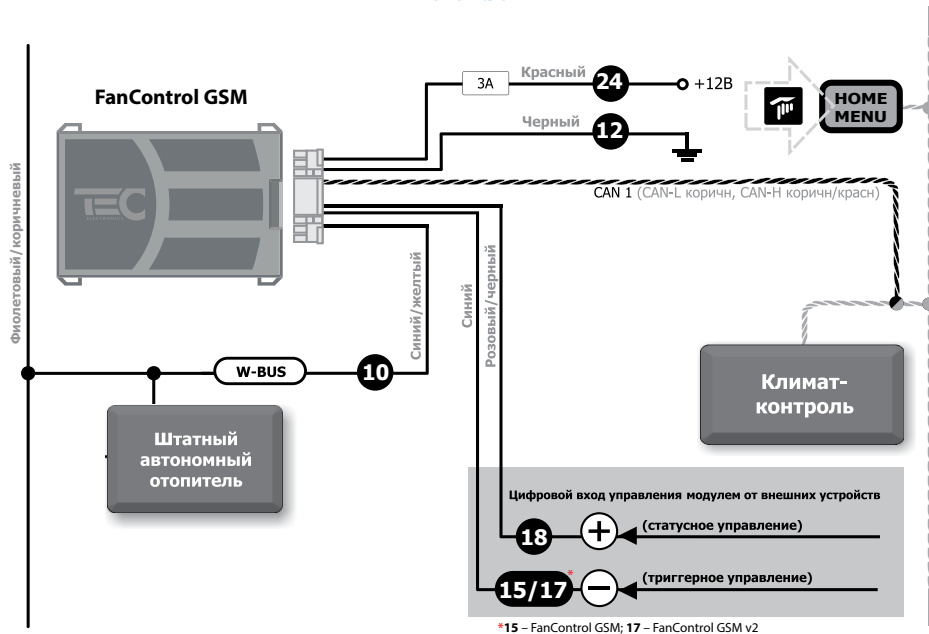
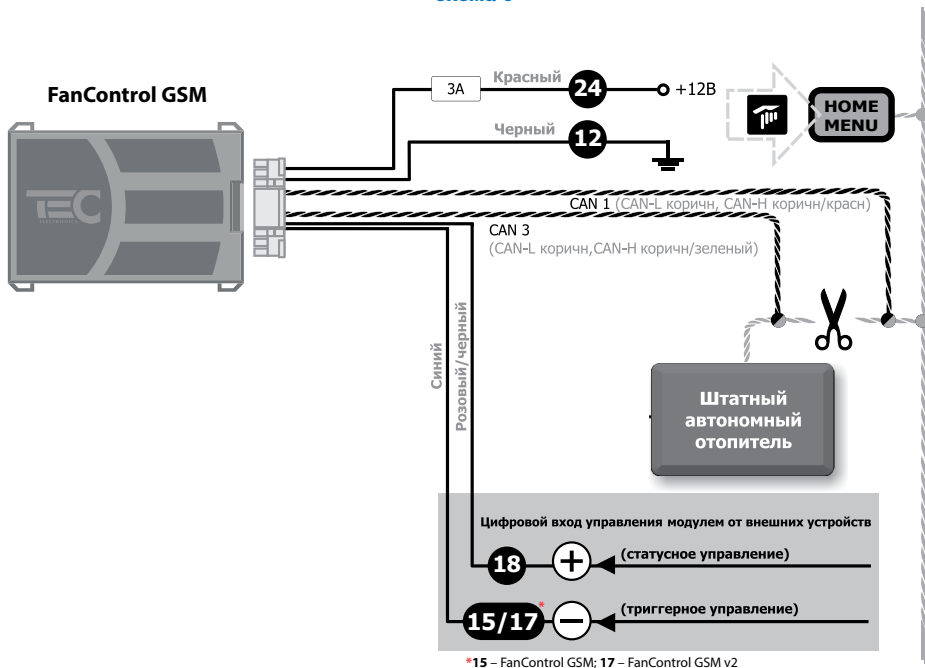